

## DIAGRAMS KINEMATICS CO-EVOLUTIONARY DESIGN

Digitálně řízená architektura studioflorian.com aplikuje počítačové simulace inspirované v přírodních procesech, jež znamenají posun od statických k adaptabilním stavbám. Princip evoluce se promítá do procesu parametrického a generativního plánování, které je založeno na aplikaci digitálních technik obohacených jak

## TENSEGRITY ORIGAMI ADDITIVE MANUFACTURING

o pokročilé simulace, animace a nástroje pro plánování struktury libovolného typu stavby a materiálu. Výsledkem je optimalizovaná architektura, pro kterou je charakteristická úspora materiálů, výroba a realizace staveb citlivých vůči životnímu prostředí.

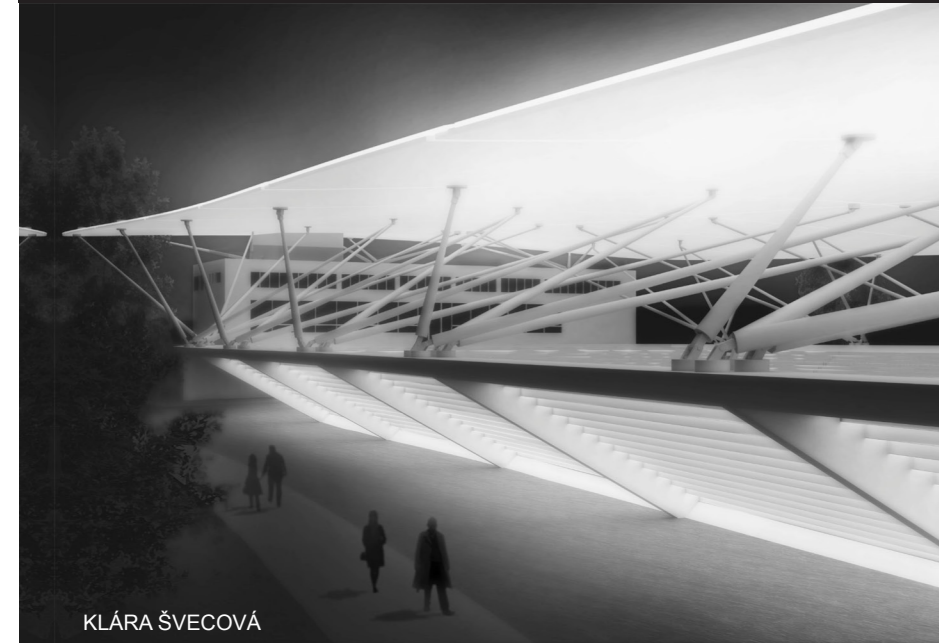

KLÁRA ŠVECOVÁ



### ZIMNÍ STADION, OSTROV ŠTVANICE

Téma projektu je otevírací střecha, která se pohybuje v závislosti na počasí a na momentálním využití stadionu. Jedná se o soustavu desek, které jsou vzájemně propojeny a jejich otáčením se od sebe odtahují a tím se celá soustava rozevírá.

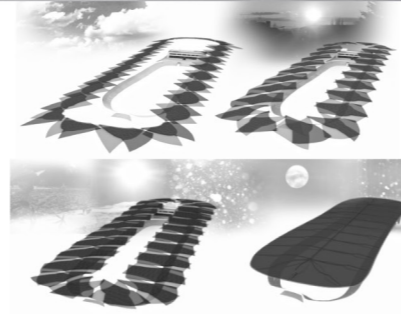

MICHAL BEDNÁŘ

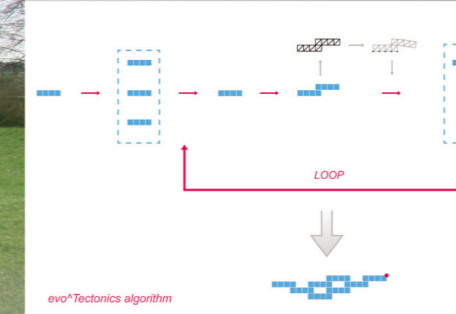
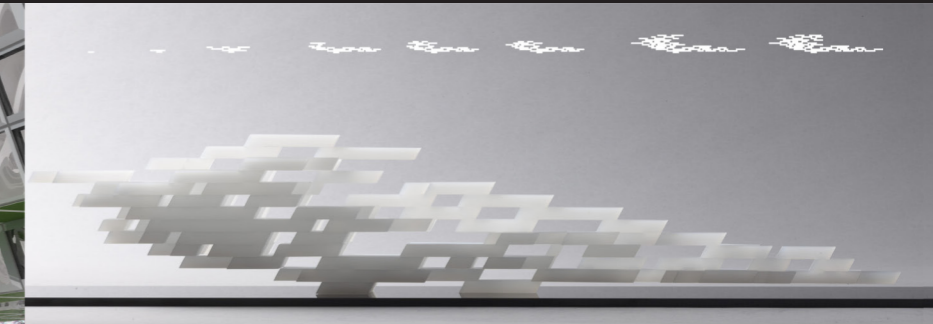

### EVO^TECTONICS

Ve své diplomové práci využívám přírodních procesů evoluce. Vytvářím nástroj EvoTectonics, který je založen na růstu, samoorganizovaného soustavou vstupních pravidel. Tento nástroj se stává genotypem navrhované struktury. Reprezentací tohoto genotypu v daném prostředí vzniká navrhovaný objekt.

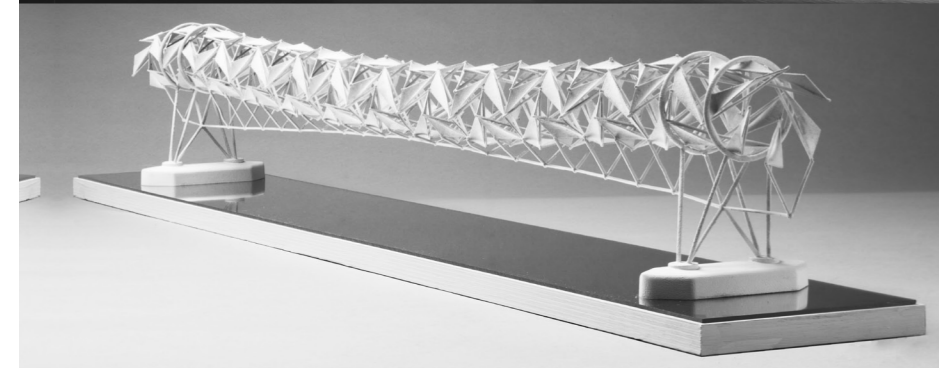

### LÁVKA PRO PĚŠÍ A CYKLISTY KONSTRUOVANÁ NA BÁZI TENSEGRITY SYSTÉMU CÍSAŘSKÝ OSTROV / PRAHA

Lávka je koncipovaná jako lehká transparentní konstrukce založená na systému tensegrity s membránami. Dispozice lávky je trojpolová (rozpětí polí 105 metrů), se dvěma nástupními rampami, třemi pevnými a jednou návodní podpěrou a rampou na Císařský ostrov.



ALENA SLABÁ

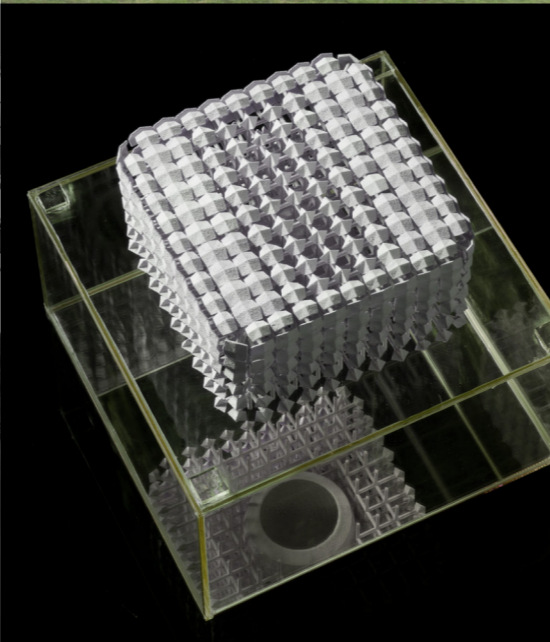

### 2:REAL SPACE FOR DOUBLE-REALITY PERFORMANCE

\_interaktivní kinematika  
\_origami struktury  
\_scénická architektura  
návrh objektu scény vychází ze studia cyklických interakcí. procesy inscenace vnímány jako modifikovatelný tok dat. inscenační prostor organicky vyrůstá z potřeb inscenace.

<http://www.studioflorian.com/projekty/2011-12>

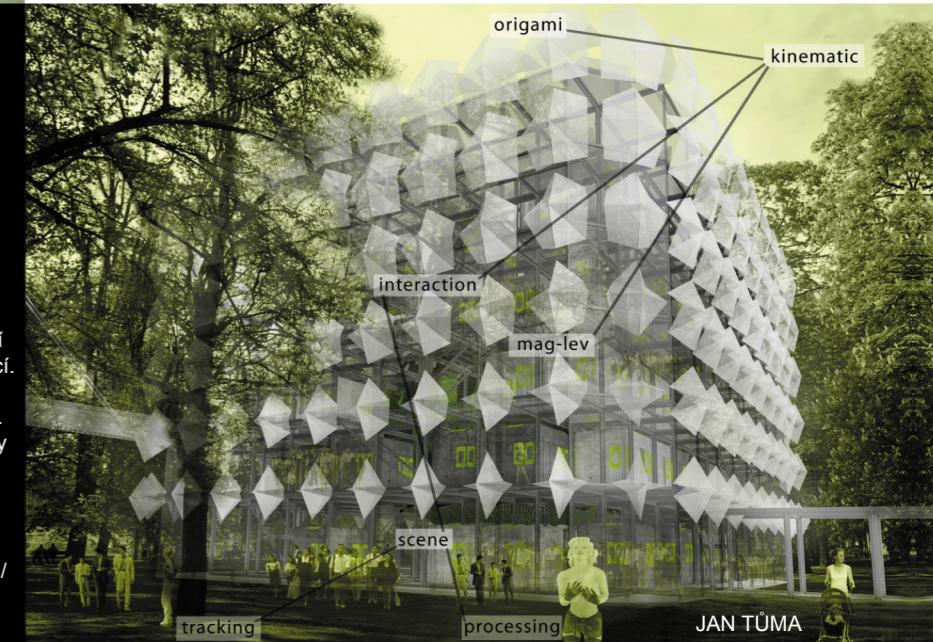

JAN TŮMA